

**Modelo:** GEXDMW86AM

**Potencia:** 86 Kva (Stand-By)

**Frecuencia:** 60 Hz. (1800r.p.m)

**Combustible:** Diesel.

- Grupo Electrónico Estático
- Abierto
- Arranque Manual
- Trifásico
- Refrigerado por Agua



## FICHA TÉCNICA

### Potencia

Potencia Continua	<b>79 Kva, 63.2 Kw.</b>
Potencia Emergencia	<b>86.9 Kva, 69.52 Kw.</b>

### Datos Técnicos

Marca Motor	DEUTZ
Modelo	BF4M 2012C
Refrigeración	Agua
Aspiración	Turboalimentada
Tipo de Inyección	Directa
Nº. De Cilindros	4
Regulación	Mecánica
Diámetro (mm)	101
Desplazamiento (mm)	126
Potencia mecánica neta (kWm)	70.22

## Sistema de refrigeración

Caudal de refrigeración(m3/min)	78
---------------------------------	----

## Lubricación

Capacidad carter de aceite (L)	8.5
Consumo de aceite (% consumo gasoil)	0.15 L/H

## Consumo de Combustible

Al 25 % Carga En Potencia Continua	5.4 L/h
Al 50 % Carga En Potencia Continua	9.7 L/h
Al 75 % Carga En Potencia Continua	14.4 L/h
Al 100% Carga En Potencia Continua	19.3 L/h

## Admisión

Caudal de admisión aire aspirado (m3/min)	13.8
---	------

## Sistema Eléctrico

Baterías (1)	12 Vcc, 110 (Ah)
--------------	------------------

## Alternador

Meccalte   Marelli; trifásico, 4 polos, auto excitado, con regulación electrónica.	
Modelo	ECO 34 1SN   MJB 200 MB4
Frecuencia	60Hz
Potencia (Kva)	102 Kva
Aislamiento	Clase H

## Bancada

Construida en chapa laminada. Depósito integrado en bancada de 100 litros.
--

Dimensiones	Largo ( L )	Ancho(An )	Altura (Al)
Dimensiones estándar	2000	750	1300

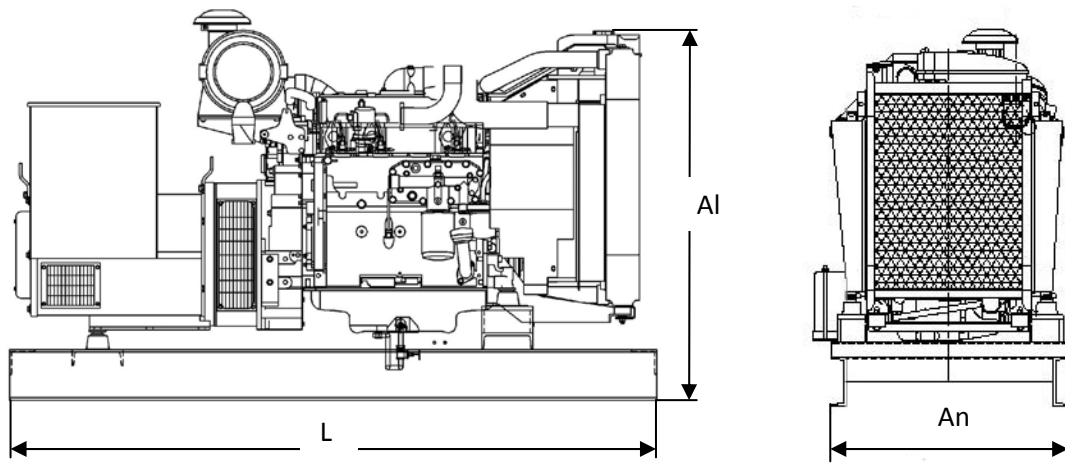

Peso	945 Kg
------	--------

### Cuadro Manual Digital

Unidad de Control Digital	SAM 720
Alarmas	Fallo de Arranque
	Parada de Emergencia
	Presión Aceite
	Alta Temperatura Agua
	Sobrecarga
Visualización Parámetros Eléctricos	Vac, Vcc, (TRUE RMS) LCD
Otras Visualizaciones	Horas de Funcionamiento
	Nivel de Combustible
Arranque Automático Remoto	SI
Interruptor Automático	4P, 125 Amp.

\*\*Documentación no vinculante, INGELEC S.L se reserva el derecho de modificación sin previo aviso.

INGELEC S.L , TEL: +34 955 121 940, FAX: +34 955 113 348. [www.grupoingelec.es](http://www.grupoingelec.es); [info@grupoingelec.es](mailto:info@grupoingelec.es)



SEVILLA, España.

<http://www.hidroterm.com.ve>